

HALO

INSTALLATION OF TRACK WITH DIRECT FEED TO THE CURRENT LIMITER (LC901 & LC903)

INSTALLATION INSTRUCTIONS

IMPORTANT SAFETY INSTRUCTIONS

1. Read all of these installation instructions before installing the track system.
2. Save These Instructions and refer to them when additions or changes in the track configuration are made.
3. Disconnect electrical power before adding to or changing the configuration of the track.
4. For use with L650 Series track systems only.
5. Electrical ratings: 120V, 60Hz, 20A

INSTALACIÓN DE RIEL CON ALIMENTACIÓN DIRECTA AL LIMITADOR DE CORRIENTE (LC901 Y LC903).

INSTRUCCIONES PARA LA INSTALACION INSTRUCCIONES IMPORTANTES DE SEGURIDAD

1. Lea todas estas instrucciones antes de instalar el sistema de riel.
2. Conserve estas instrucciones y consúltelas cuando haga cambios o adiciones a la configuración del riel.
3. Desconecte el suministro eléctrico antes de agregar o cambiar la configuración del riel.
4. Para ser usado solamente con los sistemas de riel de la serie L650.
5. Clasificación eléctrica: 120 voltios, 60 Hz, 20 Amperios

FIG 1

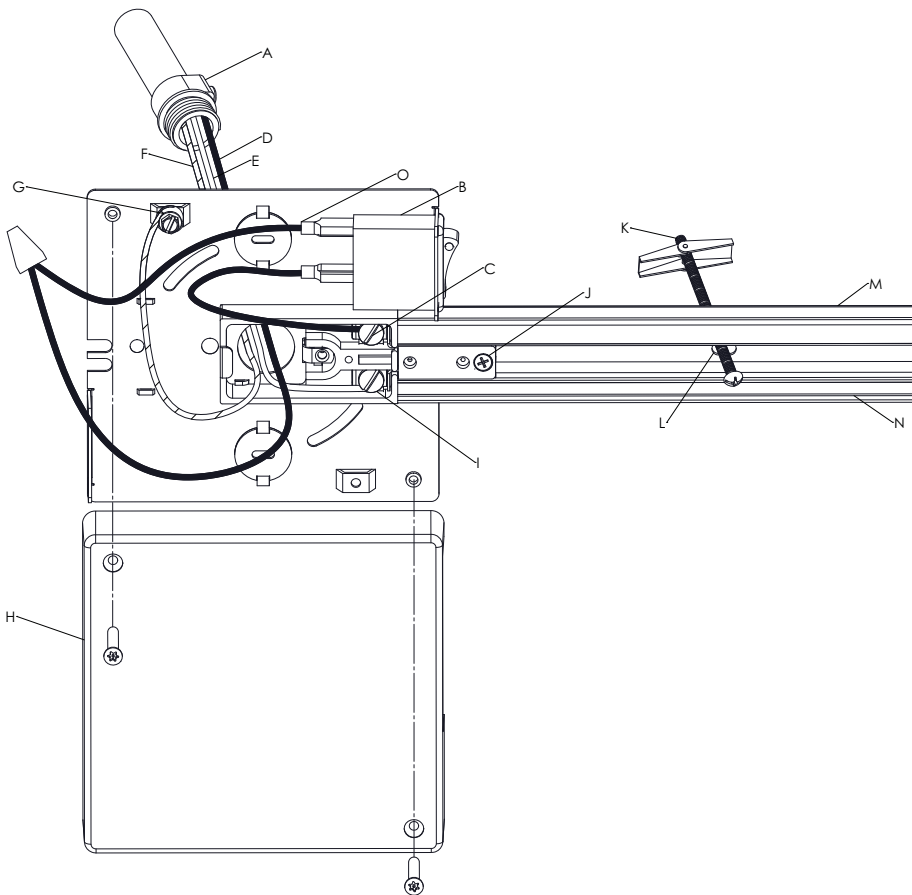

- A Connector (Not Furnished)
 - B Circuit Breaker (Purchased separately from Cooper Lighting Solutions)
 - C Hot Screw 'P'
 - D Black Wire (HOT)
 - E White Wire (NEUTRAL)
 - F Optional Green Ground Wire
 - G Ground Screw
 - H Cover (Removed)
 - I Neutral Screw 'NEUT'
 - J Set Screw (Do not overtighten)
 - K To Mount Track
- Drill holes in ceiling or wall. Attach Track with toggle bolts (furnished) or screws if surface is solid material.
- L Track Mounting Holes
 - M Plain Underside of Track Faces Ceiling or Wall
 - N Polarity Line
 - O Wire Assembly

- A Conector (no incluido)
 - B Interruptor de circuito (se compra por separado de marca Cooper Lighting Solutions)
 - C Tornillo galvanizado en caliente 'P'
 - D Cable negro (HOT)
 - E Cable blanco (NEUTRAL)
 - F Cable verde para conexión a tierra opcional
 - G Tornillo de conexión a tierra
 - H Cubierta (retirada)
 - I Tornillo neutral 'NEUT'
 - J Tornillo de fijación (no apriete demasiado)
 - K Para montar el riel
- Haga unos agujeros en el techo o en la pared. Fije el riel con los pernos acodados (incluidos) o con tornillos si la superficie está hecha de material sólido.
- L Agujeros para el montaje del riel
 - M Lado liso del riel que va pegado al techo o a la pared.
 - N Línea de polaridad
 - O Ensamblaje de alambre

HALO

NOTE: Ground contact must be on the same side as the Polarity Groove of the track. If Polarity Groove and Ground Contact does not line up then turn connector 180° for Straight Connector Current Limiter (LC903) or turn track 180° for Live End Current Limiter (LC901).

Step 1 Remove the cover and set aside.

Step 2 Insert ends (for Straight Connector) of connector or the end (for Live End Connector) of the connector into the ends of track (Ground Contact must line up with Polarity Groove of track.) Secure track by tightening lock screws at the tip of connector until snug. **DO NOT OVER TIGHTEN.** This may distort track.

Step 3 Mount Current Limiter to junction box by passing power supply wires through center hole of mounting plate and secure to the junction box by using two screws (provided by others) through the two slots on the mounting plate. When using conduit to supply power, install the conduit, flex or romex to the Live End or Straight Connector using an appropriate connector (not furnished). (Fig 1)

Step 4 Insert Circuit Breaker into mounting hole next to track connector by pushing the Circuit Breaker into the hole from the outside of the mounting plate until it snaps into place. When using two Circuit Breakers, remove the tearout on the Cover, that covers the hole for the second Circuit Breaker, carefully and cleanup edge with utility knife.

Step 5 Attach Wire Assemblies to Circuit Breaker by pushing the Wire Assembly onto the tab on the Circuit Breaker.

Step 6 Strip supply wires ½".

Step 7 Using the provided wire nut connect the black (HOT) supply wire to one of the wire assemblies connected to the Circuit Breaker. (Fig 1)

Step 8 Attach the white (NEUTRAL) supply wire to the screw marked NEUT on the track connector and the other wire assembly from the Circuit Breaker to the screw marked LINE on the track connector.

Step 9 Attach the ground wire to the ground screw on the mounting plate. (FIG1) If no ground wire is available, be sure that the system is grounded per local codes.

Step 10 Replace cover using the two tamper proof screws.

NOTA: El contacto de conexión a tierra debe estar del mismo lado que la ranura de polaridad del riel. Si la ranura de polaridad y el contacto de conexión a tierra no alinean, entonces gire el conector 180° cuando se trate del limitador de corriente del conector recto (LC903) o gire el riel 180° para el limitador de corriente del terminador de alimentación (LC901).

Paso 1 Quite la cubierta y póngala a un lado.

Paso 2 Inserte los extremos (conector recto) del conector o el extremo (terminador de alimentación) del conector en los extremos del riel (El contacto de conexión a tierra debe alinear con la ranura de polaridad del riel). Sujete el riel atornillando los tornillos de fijación en la punta del conector hasta que ajusten. **NO APRIETE DEMASIADO.** Esto puede deformar el riel.

Paso 3 Instale el limitador de corriente en la caja de empalmes, pasando los cables de suministro eléctrico a través del agujero central de la placa de montaje y sujetándolo a la caja de empalmes con los dos tornillos (provistos por terceros) pasándolos a través de las ranuras de la placa de montaje. Cuando se usa un cable para pasar corriente, instale el cable flex o romex al terminador de alimentación o al conector recto usando el conector adecuado (no incluido). (Fig. 1)

Paso 4 Pase el interruptor de circuito por el agujero de montaje al lado del conector del riel, empujándolo desde afuera de la placa de montaje hasta que quede en su lugar. Si va a usar dos interruptores de circuito, quite con cuidado la parte desprendible de la cubierta que cubre el agujero para el segundo interruptor de circuito y suavice las orillas con un cuchillo de uso general.

Paso 5 Sujete los ensamblajes de cable al interruptor de circuito, empujándolos en la lengüeta del interruptor de circuito.

Paso 6 Pele los cables de suministro eléctrico.

Paso 7 Con los capuchones para alambre incluidos conecte el cable de suministro eléctrico negro (HOT) a uno de los ensamblajes de alambre conectado al interruptor de circuito. (Fig. 1)

Paso 8 Sujete el cable de suministro eléctrico blanco (NEUTRAL) al tornillo marcado NEUT en el conector del riel y el otro ensamblaje de alambre del interruptor de circuito al tornillo marcado LINE en el conector del riel.

Paso 9 Sujete el cable de conexión a tierra al tornillo de conexión a tierra en la placa de montaje. (FIG 1). Si no se encuentra disponible un tornillo de conexión a tierra, asegúrese de que el sistema de rieles esté conectado de alguna manera a tierra como lo requieren los códigos locales.

Paso 10 Coloque de nuevo la cubierta usando los dos tornillos inalterables.