

HALO

Halo Miniature Power-Trac Installation Instructions for L650, L651, L652, L653, and L656

Important Safety Instructions

When installing or using this Trac system, basic safety precautions should always be followed, including the following:

- 1 Read all of these installation instructions before installing the Trac system.
- 2 Save these instructions and refer to them when additions to or changes in the Trac configuration are made.
- 3 Do not install this Trac in damp or wet locations.
- 4 Do not install any part of a Trac system less than 5 feet above the floor.
- 5 Do not install any fixture assembly closer than 6 inches from any curtain or similar combustible material.
- 6 Disconnect electrical power before adding to or changing the configuration of the Trac.
- 7 Do not attempt to energize anything other than Trac lighting fixtures on the Trac. To reduce the risk of fire and electric shock, do not attempt to connect power tools, extension cords, appliances and the like to the Trac.
- 8 **CAUTION:** This Trac system is not intended for use with power supply cord or convenience receptacle adapter.
- 9 **CAUTION:** To reduce the risk of fire and electric shock, use only fixture assemblies marked for use with Halo Trac, and Trac Fittings marked for use with L650 Series Trac.
- 10 The Trac system is to be supplied by a single branch circuit 120V, 60Hz, 20A.
- 11 The mounting clips, screws or stems are to be mounted in pre-drilled holes as follows:
2 foot Trac—two places, one at each end of Trac.
4 foot Trac—two places, one at each end of Trac.
8 foot Trac—three places, one in the center and each end of Trac.
12 foot Trac—four places, one at each end of Trac and four feet from each end.
If Trac requires field cutting, refer to Field Cutting Instructions.
- 12 **CAUTION:** The maximum capacity of Power-Trac is 20A per circuit. When installing Trac in an apartment or home, do not exceed the capacity of your house circuits, which are usually 120V, 15A. Check your fuses and circuits carefully before installing. Then, add the wattages of all lights and appliances attached to the circuit.

Mini-Power-Trac Halo Instructions d'Installation pour les Modèles L650, L651, L652, L653, et L656

Importantes Consignes de Sécurité

Pour l'installation ou l'utilisation du présent système sur rail, veuillez prendre des mesures de sécurité de base, y compris les mesures suivantes:

- 1 Lire l'ensemble des présentes instructions d'installation avant de monter le système sur rail.
- 2 Conserver ces instructions et s'y reporter en cas d'ajouts ou de changements au profil du système sur rail.
- 3 Ne pas installer ce rail dans des endroits humides.
- 4 N'installer aucune partie du système sur rail à moins de 5 pi au-dessus du sol.
- 5 N'installer aucun appareil à moins de 6 po d'un rideau ou d'un autre objet en matière inflammable.
- 6 Couper le courant électrique avant de faire des ajouts ou des changements au profil du rail.
- 7 Ne pas essayer de mettre sous tension sur le rail autre chose que les appareils d'éclairage sur rail. Afin de diminuer le risque d'incendie et de choc électrique, éviter de connecter au rail des outils à moteur, des fils de rallonge, des appareils ou des objets semblables.
- 8 **AVERTISSEMENT:** Ce système sur rail n'a pas été conçu pour être utilisé avec des cordons d'alimentation ou des adaptateurs de prise de courant utilitaire.
- 9 **AVERTISSEMENT:** Afin de diminuer le risque d'incendie et de choc électrique, n'utiliser que des appareils pouvant être utilisés sur le rail Halo et les raccords de rail convenant au rail de la série L650.
- 10 Le système sur rail doit être alimenté par un circuit à branchement simple 120V, 60Hz, 20A.
- 11 Les agrafes de montage, les vis ou les tiges doivent être montées dans des trous prépercés de la façon suivante:
Rail de 2 pi—2 endroits, un à chaque extrémité du rail.
Rail de 4 pi—2 endroits, un à chaque extrémité du rail.
Rail de 8 pi—3 endroits, un au milieu et un à chaque extrémité du rail.
Rail de 12 pi—4 endroits, un à chaque extrémité du rail et un à 4 pi de chaque extrémité.
S'il faut couper le rail sur place, se reporter aux instructions relatives à la coupe sur place.
- 12 **AVERTISSEMENT:** La puissance maximale du Power-Trac est de 20A par circuit. Lors de l'installation du rail dans un appartement ou une maison, ne pas dépasser la capacité des circuits de l'habitation (normalement 120V et 15A). Vérifier les fusibles et les circuits soigneusement avant l'installation. Ensuite, ajouter les puissances de toutes les lumières et des appareils reliés au circuit.

Halo Miniature Power-Trac Instrucciones para la Instalación de L650, L651, L652, L653, y L656

Medidas Importantes de Seguridad

Al instalar o usar este sistema de rieles, deberán tomarse las debidas precauciones, incluyendo las siguientes:

- 1 Antes de conectar el sistema de rieles lea las instrucciones para instalación.
- 2 Guarde estas instrucciones y sígalas cada vez que se hagan adiciones o cambios en la configuración del sistema.
- 3 No instale el sistema en lugares húmedos o mojados.
- 4 No instale ningún componente del sistema de rieles a menos de 5 pies por encima del piso.
- 5 No instale ningún dispositivo de ensamble a más de 6 pulgadas de proximidad de cualquier cortina o material similar combustible.
- 6 Desconecte el suministro eléctrico antes de hacer adiciones o cambios en la configuración del sistema.
- 7 Solamente deberá alimentar con energía los dispositivos de iluminación que se encuentran en el riel. A fin de reducir el riesgo de incendio y sacudidas eléctricas, no conecte al riel herramientas motorizadas, cables prolongadores, artefactos eléctricos ni otros aparatos similares.
- 8 **PRECAUCIÓN:** Este sistema de rieles no debe usarse con un cable de suministro eléctrico ni con un adaptador tomacorriente.
- 9 **PRECAUCIÓN:** A fin de reducir el riesgo de incendio y sacudidas eléctricas, utilice solamente dispositivos de ensamble diseñados para usar con rieles Halo y accesorios para usar con rieles serie L650.
- 10 El sistema de rieles debe estar alimentado por un circuito derivado simple de 120V, 60Hz, 20A.
- 11 Los sujetadores de montaje así como los tornillos o vástagos deben instalarse en los agujeros taladrados de la siguiente manera:
Riel de 2 pies—en dos lugares, uno en cada extremo del riel.
Riel de 4 pies—en dos lugares, uno en cada extremo del riel.
Riel de 8 pies—en tres lugares, uno en el centro y en cada extremo del riel.
Riel de 12 pies—en cuatro lugares, uno en cada extremo del riel y a cuatro pies de cada extremo.
Si es necesario cortar el riel, lea la sección instrucciones para corte en sitio.
- 12 **PRECAUCIÓN:** Capacidad máxima del Power-Trac: 20A por circuito. Si va a instalar el riel en un departamento o casa, no deberá excederse la capacidad de los circuitos de la casa, los cuales generalmente son de 120V, 15A. Antes de comenzar la instalación, inspeccione cuidadosamente los fusibles y circuitos, y sume luego el wattaje de todas las luces y aparatos eléctricos conectados al circuito.

Field Cutting Trac to Special Lengths

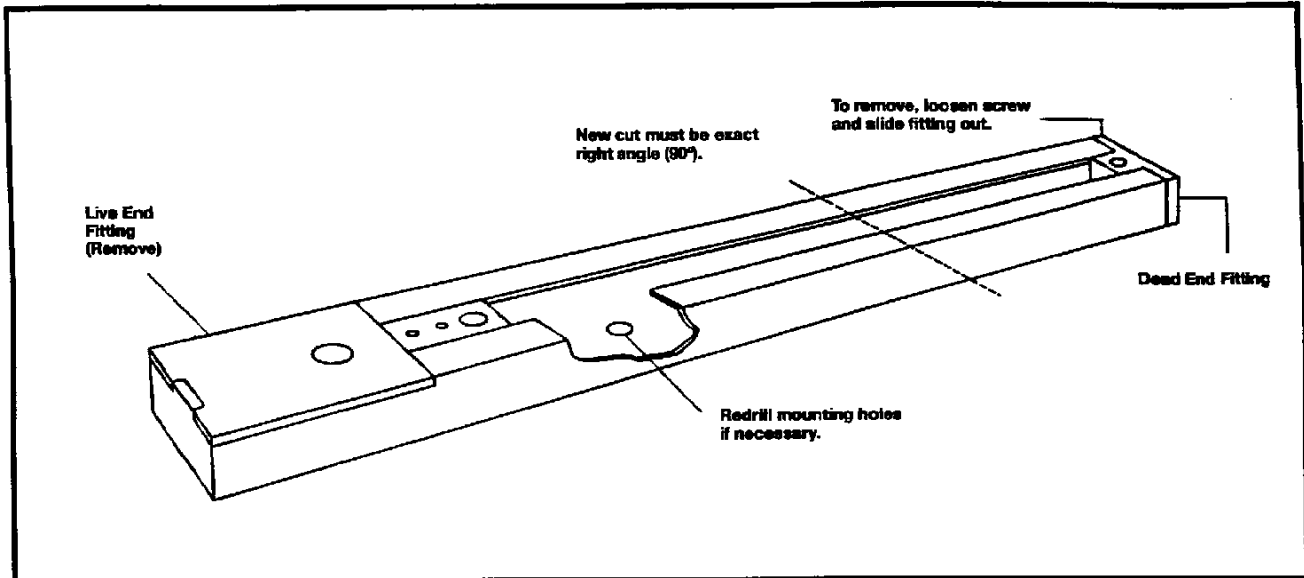

Note: Cutting should be done preferably from the dead end of the Trac.

Step 1 Remove dead end fitting and pull copper buss bars and insulators flush with one end of the Trac.

Step 2 With hacksaw, cut the flush end (the side with insulators and buss bars even to end) to desired length. Be sure to allow 1/8 inch for dead end fitting which must be reinstalled to the Trac end.

Step 3 Remove all burrs from the Trac, insulators and copper buss bars.

Step 4 Push copper buss bars back into the insulators 1/2 inch from end of the Trac.

Note: After you complete Step 4, buss bar insulators should be flush with the Trac channel ends, and copper buss bars should be cut back from each end of Trac a minimum of 7/16 of an inch to a maximum of 1/2 inch. If this is not the case, make appropriate modifications.

Step 5 Reinstall the dead end and/or appropriate feed connector, and tighten the set screw.

CAUTION: After Trac has been field cut make certain that each section of Trac that is 4 feet or less in length has one mounting opening spaced a maximum of 6 inches from each Trac end section. A single section of Trac that is greater than 4 feet in length must have mounting opening a maximum of 12 inches from each end of the Trac with additional openings a minimum of every 4 feet along the length of the Trac section. Additional openings may be provided as needed.

If additional mounting openings are required, follow this procedure in drilling holes:

Step 1 Locate desired mounting holes(s) on the inside of the Trac section along the center line.

Step 2 Using 3/16 inch diameter drill, drill hole through the Trac channel.

CAUTION: Take care that you do not damage the buss bar insulators during the drilling operation. If you accidentally damage any insulators, discard the section. Do not attempt to use it in the installation.

Step 3 Remove all burrs and install Trac as described above.

Installation of Trac to an Outlet Box

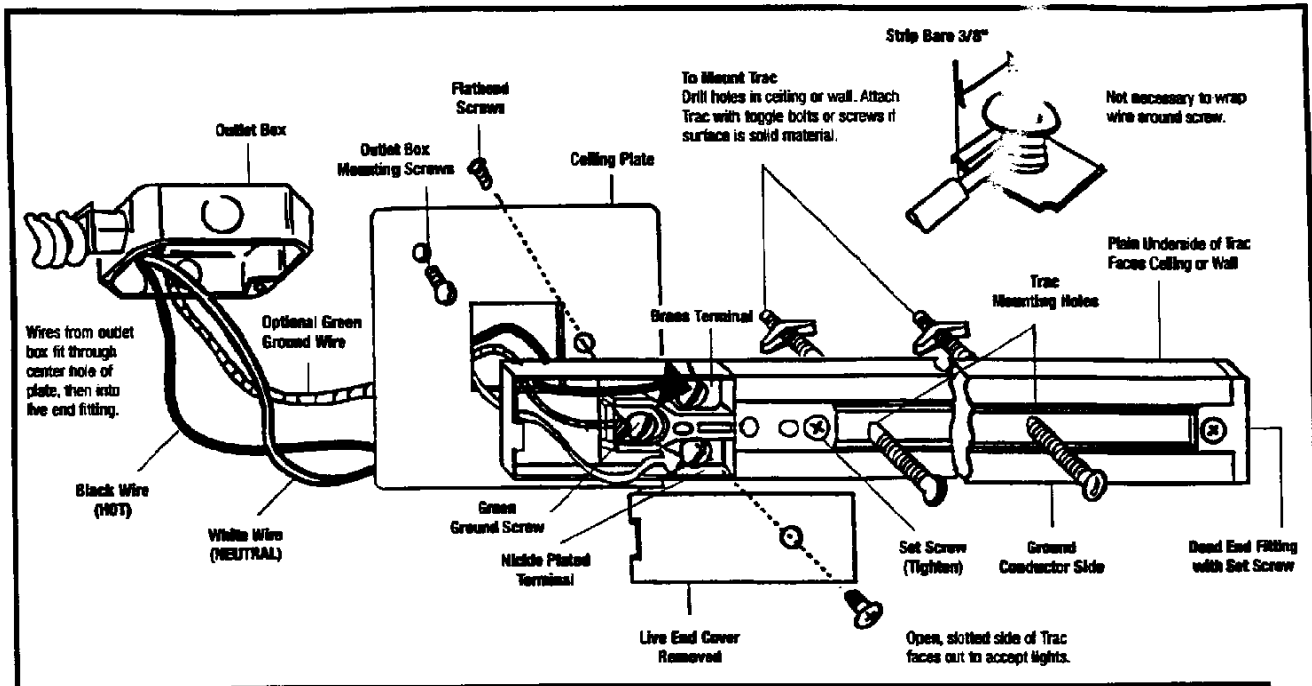

- Step 1** Punch out proper knockout holes in ceiling plate for mounting to outlet box and to live end fitting. (Note that special, smooth plastic finish piece on metal ceiling plate requires caution in determining location of proper knockout, before making holes.) Remove flat head screw(s) from back of live end fitting and use to fasten plate to fitting.
- Step 2** Remove cover from live end fitting. Place Trac with ceiling plate attached over outlet box and mark on ceiling or wall the position of the Trac mounting holes.
- Step 3** Drill mounting holes large enough for toggles and install Trac with furnished toggle bolts. If Trac is to be mounted on a solid surface, use #8 screws (not supplied) instead of toggle bolts.
- Step 4** Fasten ceiling plate to outlet box with two screws. Pull wires from box through open hole in live end as shown.
- Step 5** Cut and strip wires from box and fasten to screw terminals in live end fitting (see detail). Push excess wires back into outlet box. If ground wire is available, fasten it to the green ground screw.
- Step 6** Replace cover on live end and tighten screw.

Additional Connectors Available

Note: The "T" and "X" wiring patterns can be easily changed in the field by shifting jumper positions or eliminating wires. Several circuits can be fed through any connector by removing two or more of the jumper wires and replacing them with feed wires. Separate instruction sheets packed with each connector.

Connecteurs Supplémentaires Disponibles

N.B.: L'on peut facilement changer les schémas de câblage en «T» et en «X» sur place en changeant la position des cavaliers ou en éliminant des fils. Plusieurs circuits peuvent être alimentés par n'importe quel connecteur grâce à l'enlèvement de deux ou de plusieurs fils-jarretières et au remplacement de ces derniers par des fils d'alimentation. Des feuilles d'instructions distinctes accompagnent chaque connecteur.

Cajas de Empalme Disponibles

Nota: Los patrones de cableado "T" y "X" pueden modificarse fácilmente cambiando la posición de los cables conectores o eliminando algunos de los alambres. Podrán alimentarse varios circuitos por cualquiera de las cajas de empalme removiendo dos o más cables conectores y reemplazándolos con cables de alimentación. Se proporcionan hojas de instrucciones con cada caja de empalme.

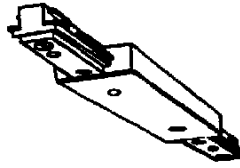

L903 Straight connector for straight runs

L903 Connecteur droit pour parcours droits

L903 Caja de empalme recta para tendidos rectos

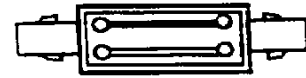

L903 Factory wiring diagram

L903 Schéma de précâblage

L903 Diagrama de cableado de fábrica

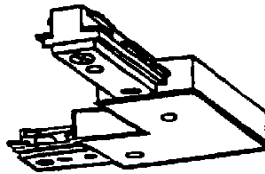

L904 "L" Connector for left or right hand turns

L904 Connecteur en «L» pour virages à gauche ou à droite

L904 Caja de empalme en "L" para giros a la derecha o izquierda

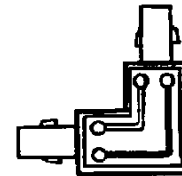

L904 Factory wiring diagram

L904 Schéma de précâblage

L904 Diagrama de cableado de fábrica

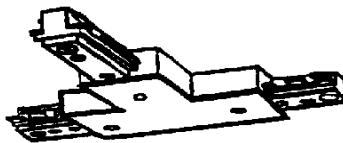

L905 "T" Connector for 3-leg arrangements

L905 Connecteur en «T» pour dispositifs à 3-bras

L905 Caja de empalme en "T" para tendidos de 3-ramas

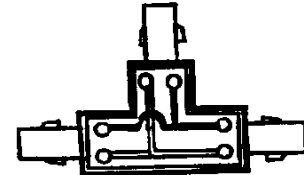

L905 Factory wiring diagram

L905 Schéma de précâblage

L905 Diagrama de cableado de fábrica

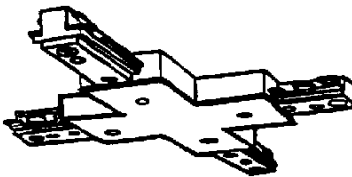

L906 "X" Connector for 4-leg arrangements

L906 Connecteur en «X» pour dispositifs à 4-bras

L906 Caja de empalme en "X" para tendidos de 4-ramas

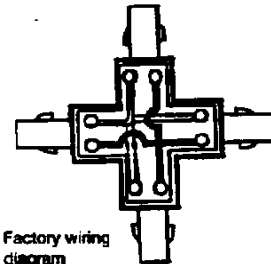

L906 Factory wiring diagram

L906 Schéma de précâblage

L906 Diagrama de cableado de fábrica