

INSTALLATION INSTRUCTIONS IMPORTANT SAFETY INSTRUCTIONS

1. Read all of these installation instructions before installing the track system.
2. **Save These Instructions**
and refer to them when additions or changes in the track configuration are made.
3. Disconnect electrical power before adding to or changing the configuration of the track.

INSTRUCTIONS D' INSTALLATION IMPORTANTES CONSIGNES DE SÉCURITÉ

1. Pour l'installation ou l'utilisation du présent système sur rail, veuillez prendre des mesures de sécurité de base, y compris les mesures suivantes.
2. **Conserver ces instructions**
et s'y reporter en cas d'ajouts ou de changements au profil du système sur rail.
3. Couper le courant électrique avant de faire des ajouts ou des changements au profil du rail.

INSTRUCCIONES DE INSTALACIÓN MEDIDAS IMPORTANTES DE SEGURIDAD

1. Antes de conectar el sistema de rieles lea las instrucciones para instalación
2. **Guarde estas instrucciones**
y sigalas cada vez que se hagan adiciones o cambios en la configuración del sistema.
3. Desconecte el suministro eléctrico antes de hacer adiciones o cambios en la configuración del sistema.

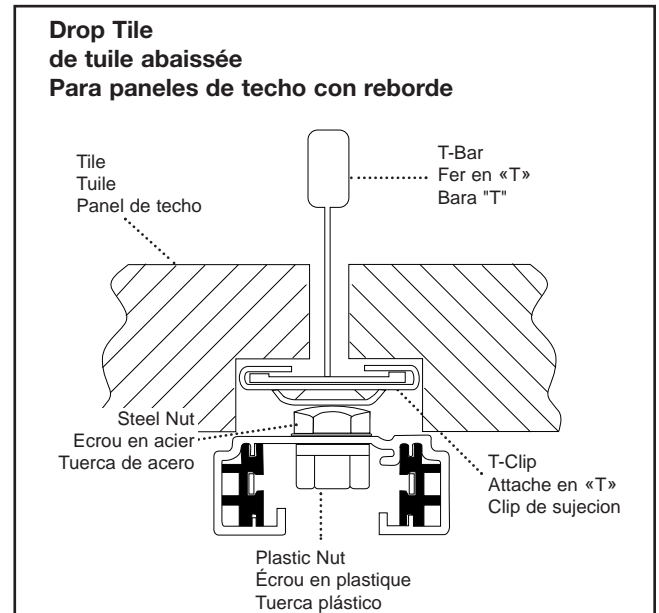
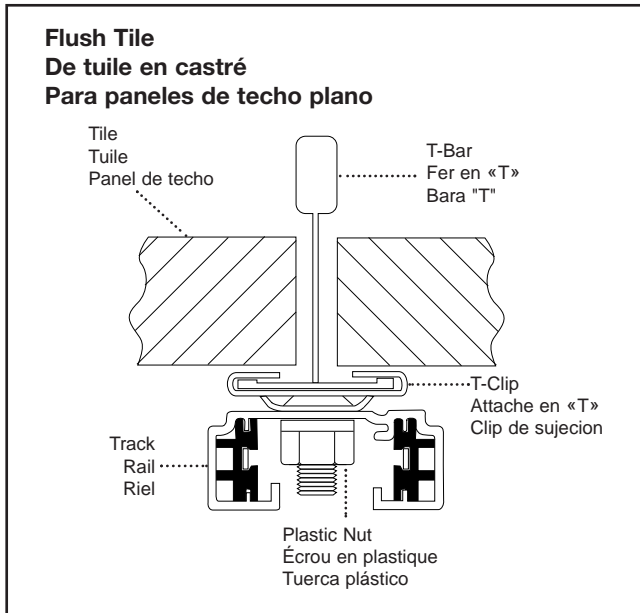

IMPORTANT SAFETY INSTRUCTIONS - INSTALLATION OF LZR207 T-BAR ATTACHMENT CLIP

WARNING: Turn off main power supply before attempting to install this device. Danger of electric shock.

INSTRUCTIONS

Inverted Tee Ceiling - Flush Tile

- STEP 1:** Place screw into T-clip.
STEP 2: Push and twist onto T-Bar.
STEP 3: Mount track to screw and secure with plastic nut (use plastic socket wrench supplied).

Inverted Tee Ceiling - Drop Tile

STEP 1: Similar to standard tile installation except steel nut is used as shown when tile drops below T-bar. May be varied with additional washers or nuts by others.

IMPORTANTES INSTRUCTIONS DE SÉCURITÉ - INSTALLATION DE LZR207 ATTACHE DE BRANCHMENT POUR «T» INVERSÉ

AVERTISSEMENT : Couper le courant avant d'installer ce dispositif. Danger d'électrocution.

INSTRUCTIONS

Plafon en «T» inversé - de tuile en castré

- ÉTAPE 1:** Placer la vis dans l'attache en «T».
ÉTAPE 2: Pousser et visser au fer en «T»
ÉTAPE 3: Monter le rail a la vis et fixer l'aide de l'écrou en plastique.

Plafon en «T» inversé - de tuile abaissée

ÉTAPE 1: Installation semblable a l'installation de tuile encastrée, sauf qu'on utilise un écrou en acier (voir illustration) lorsque la tuile se ytrouve sous le fer en «T». L'on peut utiliser des rondelles supplémentaires ou desécrous d'autres fabricants.

INSTRUCCIONES DE SEGURIDAD IMPORTANTES- INSTALACIÓN DEL LZR207 CLIP DE SUJECIÓN A BARRA «T»

ADVERTENCIA: Desconecte el suministro eléctrico principal antes de acometer la instalación de este dispositivo. Existe peligro de choque eléctrico.

INSTRUCCIONES

A barra «T» invertida - para paneles de techo plano

- PASO 1:** Coloque el tornillo en el clip «T».
PASO 2: Colóquelo a presión y gírelo dentro de la barra «T»
PASO 3: Instale el riel en el tornillo y asegúrelo con la tuerca plástica.

A barra «T» invertida - para paneles de techo con reborde

PASO 1: Igual que la instalación en placa estándar excepto que se usa una tuerca de acero, como se muestra, cuando el panel tiene un reborde debajo de la barra «T». Permite el uso de arandelas o tuercas adicionales.