

Installation Instructions – Type II Luminaire Retrofit Commercial Kit

Instructions d'installation – Trousse de modernisation de luminaire commercial de type II

Instrucciones de instalación del kit retrofit de la luminaria Tipo II de uso comercial

IMPORTANT: Read carefully before installing fixture. Retain for future reference.

WARNING

Risk of fire, electrical shock, cuts and or other casualty hazards. This product must be installed in accordance with the applicable installation code by a qualified electrician or a person familiar with the construction and operation of the product and the hazards involved. Cooper Lighting Solutions assumes no responsibility for claims brought about by improper or careless installation or handling of this product.

ATTENTION

Receiving Department: Note actual fixture description of any shortage or noticeable damage on delivery receipt. File claim for common carrier (LTL) directly with carrier. Claims for concealed damage must be filed within 15 days of delivery. All damaged material, complete with original packing must be retained.

CAUTION

Edges May Cut. Handle with care.

CAUTION

Risk of burn. Disconnect power and allow fixture to cool before changing bulb or handling fixture.

WARNING

Risk of Fire and Electric Shock. If not qualified, consult an electrician.

NOTICE

Green ground screw provided in proper location. Do not relocate.

NOTICE

If supply wires are located within 3 inches of ballast, use wire rated for at least 90°C (194°F).

NOTICE

Lamps Contains Mercury, Dispose according to local, state, or federal laws.

NOTICE

Minimum 90°C supply conductors.



INSTALLATION

Type II Luminaire Retrofit Commercial Kit

WARNING

1. Risk of fire or electric shock. Disconnect all power before installing retrofit kit.

2. Luminaires wiring, ballast, or other electrical parts may be damaged during installation of retrofit kit hardware. Check for enclosed wiring and components.
3. Risk of fire or electric shock. Retrofit kit installation requires knowledge of fluorescent lighting luminaires electrical systems. If not qualified, do not attempt installation. Contact a qualified electrician.

Installation Instructions – Type II Luminaire Retrofit Commercial Kit

4. **Install this kit only in the luminaires that have the construction features and dimensions shown in the photographs and/or drawings.**
5. **Only those open holes indicated in the photographs and/or drawings may be made or altered as a result of kit installation. Do not leave any other open holes in an enclosure of wiring or electrical components.**
6. **To prevent wiring damage or abrasion, do not expose wiring to edges of sheet metal or any sharp objects.**

CAUTION

Retrofit kit to be used for 2'x4' or 2'x2' troffers with min. housing depth of 3-1/4" (measured from bottom of housing to T-grid).

Retrofit Kit Contents:

2 – Socket Tracks / Ballast Assembly (Class P ballast wired to sockets, includes Quick Disconnect).

1 – Reflector.

Tools Required:

1. For optimum installation we recommend using an 1800 RPM drill with a 1/4" Hex Driver Bit.
2. Wire cutters/strippers.

Commercial Kit Installation:

- Disconnect all power before proceeding.
- Locate incoming hot and neutral power wires that are attached to existing ballast. Cut and strip (1/4 inch) both wires in preparation for insertion into the new ballast disconnect. (Be sure to leave enough length to reach the new ballast depending on which end of the fixture it is installed in).
- Remove, clean and save the existing door, louver, or lens to reinstall.
- Remove all internal components from existing luminaire to be retrofitted - lamps, ballast cover, ballast, socket tracks, lampholders, and reflector from the housing. Dispose and/or recycle all material according to Federal, State, and local laws.

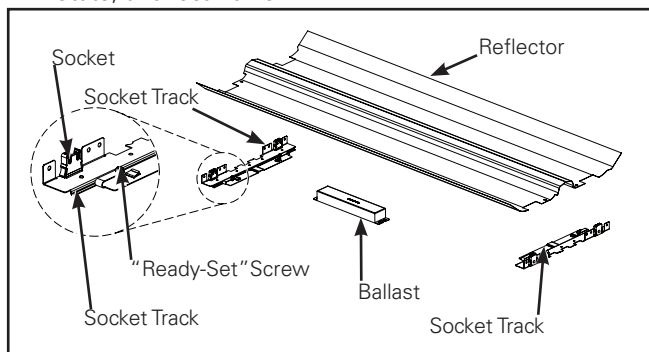

Figure 1.

1. Align the ballast so it is positioned along the length of the housing, on center. Secure the ballast, using the pre-positioned, captive self-drilling sheet metal screws, to the housing (Figure 2.).
2. Center socket track on the housing surface and against the fixture end cap (Figure 3.). While holding in place, secure the socket track to the housing surface using the "Ready Set" screws provided on the socket track (Figure 4.). Be sure that the wires are not pinched between the track and housing. All socket wires should be routed through the formed wire-way at the center of the socket track. If necessary, alternate mounting holes have been provided for socket track installation onto existing housing endplates. Remove self-tapping screw from Ready-Set feature and use for end mount installation. You will need a magnetized 1/4" Hex Driver bit. Center socket track on existing housing endplate before installing.
3. Follow instructions as described in (Figure 3. and Figure 4.) to mount socket track to opposite side. This completes your socket track assembly.
4. Wiring – Your commercial kit comes with a quick disconnect. Attach the black and white lead wires from the ballast into one side of the quick disconnect. Insert the supply wires into the other half of the quick disconnect. Be sure to maintain the correct color code by inserting the black wire to the black port of the quick disconnect (Figure 5.).
5. Insert one end of the reflector into the housing. Take one side of the reflector (both ends) and slide notched edges into the lances provided on the socket tracks (Figure 6.). Squeeze the center channel to secure the reflector into the lances on the opposite side



Figure 2.

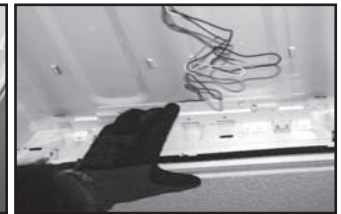
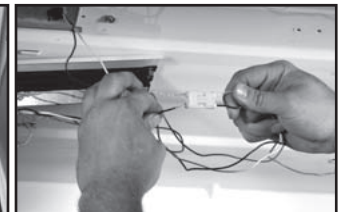

Figure 3.



Figure 4.



Inserting Supply Wires into Quick Disconnect



Figure 6. Reflector Slides into Lances

Installation Instructions – Type II Luminaire Retrofit Commercial Kit

(Figure 7). Release pressure. Reflector installation is complete.

To remove: Squeeze reflector to disengage lances from one side and then other.

6. Install lamps into the socket holders by firmly engaging and rotating the roto-lock socket contacts. If necessary, the socket can be slid further back against the end cap, providing additional lamp clearance.
7. Reinstall the door, louver, or lens that was removed before step 1.
8. Restore power. This completes your commercial kit installation.



Figure 7. Squeeze and Install Opposite Side



Figure 8. Installing Lamps

Discontinued
20-02-2024

IMPORTANT: Lisez attentivement avant d'installer le luminaire. Conservez pour une référence future.

⚠️ AVERTISSEMENT

Risques d'incendie, de décharge électrique, de coupures et autres dangers de blessure. Ce produit doit être installé selon le code d'installation applicable par un électricien qualifié ou une personne à l'aise avec la construction et le fonctionnement du produit ainsi qu'avec les dangers potentiels. Cooper Lighting Solutions n'assume aucune responsabilité pour les réclamations provenant de l'installation ou de la manipulation incorrecte ou négligente de ce produit.

⚠️ ATTENTION

Service de la réception : Veuillez fournir une description de tout élément manquant ou de tout dommage constaté à la réception du luminaire. Soumettez une réclamation pour le transporteur public (chargement partiel) directement avec le transporteur. Les réclamations pour des dommages cachés doivent être remplies dans les 15 jours suivant la livraison. Tout le matériel endommagé ainsi que l'emballage d'origine doit être conservé.

⚠️ MISE EN GARDE

Les bords peuvent être coupants. Manipulez le produit avec soin.

⚠️ MISE EN GARDE

Risque de brûlures. Débranchez l'alimentation électrique et laissez refroidir le luminaire avant de le manipuler ou de changer la lampe.

INSTALLATION

Trousse de modernisation de luminaire commercial de type II

⚠️ AVERTISSEMENT

- 1. Risque d'incendie ou de décharge électrique. Coupez l'alimentation avant d'installer la trousse de modernisation.**
- 2. Les fils du luminaire, le ballast ou les autres pièces électriques peuvent être endommagés lors de l'installation de la quincaillerie de modernisation. Vérifiez le câblage et les composants ci-inclus.**
- 3. Risque d'incendie ou de décharge électrique. L'installation de la trousse de modernisation nécessite la connaissance des systèmes électriques des luminaires à éclairage fluorescent. Si vous n'avez pas les compétences, n'en tentez pas l'installation. Adressez-vous à un électricien compétent.**

⚠️ AVERTISSEMENT

Risque d'incendie ou de décharge électrique. Si vous n'êtes pas qualifié pour effectuer l'installation, faites appel à un électricien.

AVIS

Vis de mise à la terre verte fournie au bon endroit. Ne modifiez pas son emplacement.

AVIS

Si les fils d'alimentation sont situés à moins de 76,2 mm (3 po) du ballast, utilisez un fil classifié pour tolérer un minimum de 90 °C (194 °F).

AVIS

Les lampes contiennent du mercure; éliminez-les conformément aux lois locales, provinciales ou fédérales.

AVIS

Conducteurs d'alimentation pouvant supporter un minimum de 90 °C (194 °F).



- 4. N'installez cette trousse que dans un luminaire doté des dimensions et des caractéristiques présentées sur les photos ou sur les schémas.**
- 5. Seuls les trous ouverts indiqués dans les photographies ou dans les dessins peuvent être faits ou modifiés à la suite de l'installation de la trousse. Ne laissez aucun autre trou dans un boîtier de fils ni de composants électriques.**
- 6. Afin d'éviter les dommages ou l'abrasion, n'exposez pas les fils aux bords des feuilles de métal ou de tout autre objet tranchant.**

⚠️ MISE EN GARDE

La trousse de modernisation ne convient qu'à un réflecteur de 2 pi x 4 pi ou de 2 pi x 2 pi dont la profondeur du boîtier est d'au moins 3-1/4 po (mesurée entre le bas du boîtier et la grille en T).

Contenu de la trousse de modernisation:

- 2 – Rails de douille/Assemblage de ballast (ballast de classe P branché aux douilles, déconnexion rapide comprise)
- 1 - Réflecteur

Instructions d'installation – Trousse de modernisation de luminaire commercial de type II

Outillage nécessaire:

1. Pour une installation optimale, nous vous recommandons d'utiliser un vilebrequin de 1 800 t-min et une mèche de 1/4 po pour tournevis à six pans.
2. Coupe-fil/dénudeur.

Installation de la trousse commerciale:

- Coupez l'alimentation avant de l'entreprendre.
- Repérer les câbles entrants, sous tension et neutre, qui sont branchés au ballast existant. Coupez et dénudez (1/4 de pouce) des deux fils pour pouvoir les insérer dans le nouveau raccord de ballast. (Veillez à laisser suffisamment de fil pour atteindre le nouveau ballast selon le bout de l'appareil où il est connecté.)
- Enlevez, nettoyez et conservez la porte, le déflecteur ou la lentille pour les réinstaller.
- Enlevez tous les composants internes du luminaire dans le boîtier pour les moderniser : lampes, protecteur du ballast, ballast, rails de douille, douilles de lampe et réflecteur. Éliminez ou recyclez tous les matériaux conformément aux lois fédérales, provinciales et locales.

1. Alignez le ballast sur la longueur du boîtier, au milieu. Fixez le ballast sur le boîtier au moyen des vis imperdables autoperceuses à feuille métallique prépositionnées (Figure 2.).
2. Centrez le rail de douille sur la surface du boîtier et contre l'embout du luminaire (Figure 3.). Maintenez en place et fixez le rail de douille sur le boîtier avec les vis prêtes pour l'ajustement fournies avec le rail de douille (Figure 4.). Veillez à ce que les fils ne soient pas coincés entre le rail et le boîtier. Tous les fils de la douille doivent être acheminés à travers le passe-fils situé au centre des rails de la douille. Au besoin, d'autres trous de montage ont été fournis pour installer le rail de douille sur les embouts actuels du boîtier. Enlevez la vis autoperceuse de l'option prête pour l'ajustement et utilisez-la pour l'installation sur l'extrémité. Vous aurez besoin d'une mèche aimantée pour tournevis à six pans de 1/4 po. Centrez le rail de douille sur l'embout du boîtier actuel avant de l'installer.
3. Respectez les instructions décrites aux Figures 3 et 4 pour installer le rail de douille de l'autre côté. Cela termine l'assemblage des rails de la douille.
4. Câblage - Votre trousse commerciale est livrée avec un raccord rapide. Fixez les fils de sortie noir et blanc du ballast dans un côté du raccord rapide. Insérez les fils d'alimentation dans l'autre côté du raccord rapide. Assurez-vous que le code de couleur est bien suivi en insérant le fil noir dans la prise noire du raccord rapide (Figure 5.).
5. Insérez une extrémité du réflecteur dans le boîtier. Prenez le réflecteur d'un côté (aux deux extrémités) et glissez les bords crantés dans les lances situées sur les rails de la douille (Figure 6.). Pressez le canal central pour fixer le réflecteur dans les lances de l'autre côté (Figure 7.). Relâchez la pression. L'installation du réflecteur est terminée.

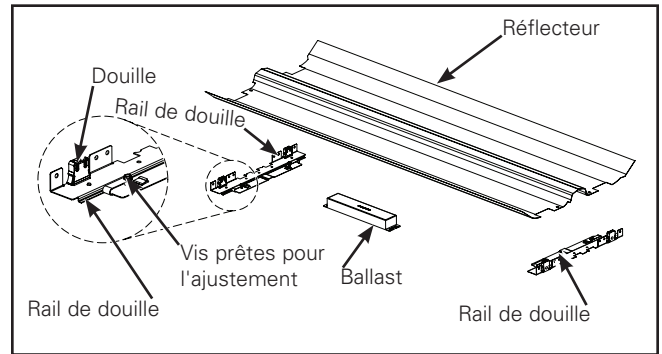

Figure 1.

Pour le retirer : Serrez le réflecteur pour dégager les lances d'un côté, puis l'autre.

6. Installez des ampoules dans les supports de douille en les engageant fermement dans les contacts femelles enfichables. Si nécessaire, la douille peut être glissée plus loin en arrière contre le bouchon d'extrémité, ce qui donne plus de jeu à l'ampoule.
7. Réinstallez la porte, le déflecteur ou la lentille enlevé(e) auparavant à l'étape 1.
8. Rétablissez le courant. Cela termine l'installation de votre trousse commerciale.



Figure 2.

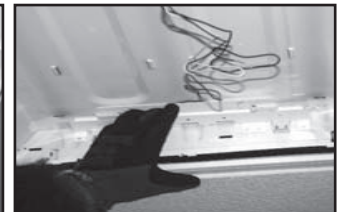

Figure 3.

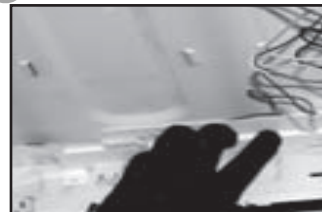

Figure 4.



Figure 5. Insertion des fils d'alimentation dans le raccord rapide



Figure 6. Le réflecteur se glisse dans les lances



Figure 7. Serrez et installez l'autre côté



Figure 8. Installation des lampes

Instrucciones de instalación del kit retrofit de la luminaria Tipo II de uso comercial

IMPORTANTE: Lea atentamente antes de instalar la luminaria. Conserve estas instrucciones para tenerlas como referencia futura.

⚠️ ADVERTENCIA

Riesgo de inflamabilidad, descarga eléctrica, cortes y otros riesgos de muerte. Un electricista cualificado o persona con conocimientos sobre la construcción y el funcionamiento del producto y los riesgos implicados debe instalarlo de conformidad con el código de instalación aplicable. Cooper Lighting Solutions no se responsabiliza por los reclamos presentados respecto de la instalación y la manipulación inapropiadas o negligentes de este producto.

⚠️ ATENCIÓN

Departamento de Entregas: Observe que la descripción real de la luminaria no carezca de piezas ni presente daños notorios al momento de su entrega. Presente el reclamo directamente al transportista de carga (LTL). Los reclamos por daños ocultos deben presentarse dentro de los 15 días posteriores a la entrega del producto. Se debe guardar todo el material dañado, junto con el embalaje original.

⚠️ PRECAUCIÓN

Riesgo de quemadura. Desconecte la alimentación y deje que el soporte se enfríe antes de cambiar la bombilla o manipular el soporte.

⚠️ PRECAUCIÓN

Los bordes pueden ser cortantes. Manipule con cuidado.

INSTALACIÓN

Kit retrofit de la luminaria Tipo II de uso comercial

⚠️ ADVERTENCIA

- 1. Riesgo de inflamabilidad o de descarga eléctrica. Corte la alimentación por completo antes de instalar el kit retrofit.**
- 2. El cableado, el balasto u otras piezas eléctricas de las luminarias pueden dañarse durante la instalación de los accesorios del kit retrofit. Verifique que los cables y los componentes se encuentren encerrados.**
- 3. Riesgo de inflamabilidad o de descarga eléctrica. Para instalar el kit retrofit, se requieren conocimientos de los sistemas eléctricos de las luminarias de luces fluorescentes. Si usted no está calificado para hacerlo, no intente realizar la instalación. Contacte a un electricista cualificado.**

⚠️ ADVERTENCIA

Riesgo de incendio y descarga eléctrica. Si no está cualificado, consulte con un electricista.

AVISO

El tornillo de conexión a tierra verde ya está ubicado correctamente. No lo cambie de ubicación.

AVISO

Si los cables de alimentación se encuentran a 3 pulgadas del balasto, utilice cables aptos para al menos 90 °C (194 °F).

AVISO

Las lámparas contienen mercurio; deséchelas de acuerdo a lo establecido en las leyes locales, estatales y federales.

AVISO

Conductores de alimentación de 90 °C mínimos.



- 4. Instale este kit solo en las luminarias que tengan las dimensiones y características estructurales que se muestran en las fotografías o planos.**
- 5. Por la instalación del kit, solo se podrán hacer o modificar aquellos orificios abiertos que están indicados en las fotografías o los diagramas. No deje ningún otro orificio abierto en un alojamiento de componentes eléctricos o de cables.**
- 6. Para evitar abrasiones o daños en el cableado, no exponga los cables a bordes de chapa o cualquier otro objeto filoso.**

⚠️ PRECAUCIÓN

El kit retrofit deberá utilizarse con luminarias rectangulares tipo troffer de 2' x 4' o 2' x 2' con una profundidad mínima del alojamiento de 3-1/4" (medida desde la parte inferior del alojamiento hasta la viga en T).

Contenidos del kit retrofit:

2 rieles de portacasquillos/unidad del balasto (balasto clase P cableado a los portacasquillos; incluye desconexión rápida).

1 reflector.

Instrucciones de instalación del kit retrofit de la luminaria Tipo II de uso comercial

Herramientas necesarias:

1. Para una instalación óptima, recomendamos utilizar un taladro de 1800 RPM con una broca hexagonal de 1/4".
2. Alicates/pelacables.

Instalación del kit para usos comerciales:

- Corte la alimentación por completo antes de proceder.
- Ubique visualmente los cables de alimentación neutro y vivo de llegada, que están unidos al balasto existente. Corte y pele ambos cables (en un 1/4 de pulgada) para prepararlos para su inserción en el desconector del nuevo balasto. (Asegúrese de dejar el largo suficiente para llegar al nuevo balasto, según el extremo en el que esté instalado en la luminaria).
- Extraiga, limpie y conserve la puerta, la celosía o la lente existentes para volver a colocarlas.
- Quite todos los componentes internos de la luminaria existente a ser adaptados del alojamiento: lámparas, cubierta del balasto, balasto, rieles para el portacasquillo, portalámparas y reflector. Deseche o recicle todos los materiales en cumplimiento de las leyes locales, estatales y federales.



Figura 1.

1. Alinee el balasto para que quede posicionado en todo el largo del alojamiento, en su centro. Asegure el balasto al alojamiento, utilizando los tornillos de metal para chapas preposicionados, cautivos y autoperforantes (Figura 2.).
2. Centre el riel de portacasquillos en la superficie del alojamiento y contra la tapa del extremo de la luminaria (Figura 3.). Mientras lo sostiene en su lugar, asegure el riel de portacasquillos a la superficie del alojamiento usando los tornillos prefijados en el riel de portacasquillos (Figura 4.). Asegúrese de que los cables no queden pellizcados entre el riel y el alojamiento. Todos los cables del portacasquillo deben pasarse a través del conducto de cables formado en el centro del riel de portacasquillos. De ser necesario, se han incluido orificios de montaje alternativos para la instalación del riel de portacasquillos en las placas posteriores del alojamiento existente. Extraiga el tornillo autorroscante del mecanismo prefijado y utilícelos para la instalación del montaje en extremos. Necesitará una broca hexagonal magnética de 1/4". Centre el riel de portacasquillos en la placa posterior del alojamiento existente antes de instalarlo.
3. Siga las instrucciones como se describen en las (Figuras 3. y 4.) para montar el riel de portacasquillos en el lateral opuesto. Con ello se finaliza el montaje del riel de portacasquillos.

4. Cableado: su kit de uso comercial viene con una desconexión rápida. Conecte los cables negro y blanco del balasto con uno de los laterales de la desconexión rápida. Inserte los cables de la alimentación en la otra mitad de la desconexión rápida. Asegúrese de respetar el código de colores correspondiente, insertando el cable negro en el puerto negro de la desconexión rápida (Figura 5.).
5. Inserte un extremo del reflector en el alojamiento. Tome uno de los lados del reflector (ambos extremos) y deslice los bordes muescados en las orejas de los rieles de portacasquillos (Figura 6.). Apriete el canal central para asegurar el reflector en las orejas en el lateral opuesto (Figura 7.). Quite la presión. La instalación del reflector está completa.

Para extraer: Apriete el reflector para desenganchar las orejas de uno de los laterales y luego del otro.
6. Instale las lámparas en los portacasquillos, enganchando con firmeza y girando los contactos del portacasquillo de bloqueo giratorio. De ser necesario, se puede deslizar más atrás el portacasquillo contra la tapa del extremo, dejando un espacio extra para la lámpara.
7. Vuelva a colocar la puerta, la celosía o la lente que se extrajeron previamente en el paso 1.
8. Vuelva a conectar la alimentación. Con esto finaliza la instalación de su kit de uso comercial.

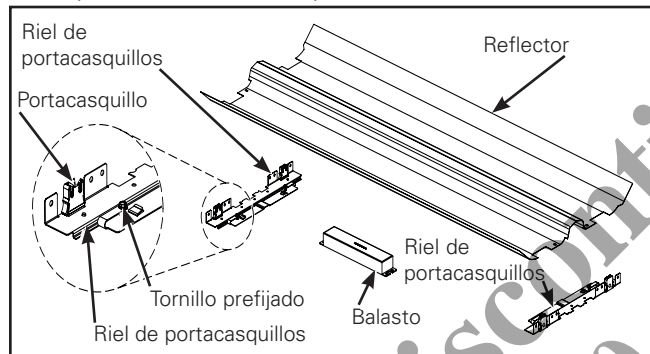

Figura 2.



Figura 3.



Figura 4.

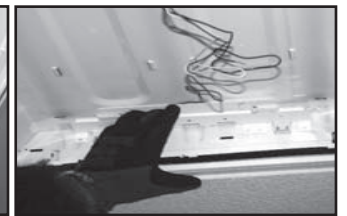

Figura 5. Inserción de los cables de la alimentación en la desconexión rápida



Figura 6. Deslizamiento del reflector en las orejas

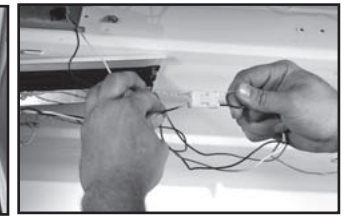

Figura 7. Apretar e instalar el lateral opuesto

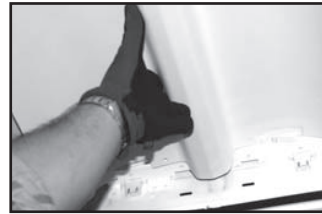

Figura 8. Instalación de las lámparas

Warranties and Limitation of Liability

Please refer to www.cooperlighting.com for our terms and conditions.

Garanties et limitation de responsabilité

Veuillez consulter le site www.cooperlighting.com pour obtenir les conditions générales.

Garantías y Limitación de Responsabilidad

Visite www.cooperlighting.com para conocer nuestros términos y condiciones.

Discontinued
20-02-2024

Cooper Lighting Solutions
1121 Highway 74 South
Peachtree City, GA 30269
P:770-486-4800
www.cooperlighting.com

© 2020 Cooper Lighting Solutions
All Rights Reserved
Printed in USA
Imprimé aux États-Unis
Impreso en los EE. UU.
Publication No. ADF140676



Cooper Lighting Solutions is a registered trademark. All trademarks are property of their respective owners.

Cooper Lighting Solutions est une marque de commerce déposée. Toutes les autres marques de commerce sont la propriété de leur propriétaire respectif.

Cooper Lighting Solutions es una marca comercial registrada. Todas las marcas comerciales son propiedad de sus respectivos propietarios.