



# Lampes MASTER LEDspot PAR20/30/38

## MAS LEDspot CLA D 9.5-75W 840 PAR30S 25D

Ces lampes LED PAR, de conception robuste et au design innovant, permettent de réaliser de très importantes économies d'énergie et de maintenance, tout en émettant une qualité de lumière irréprochable

### Données du produit

Informations générales	
Culot	E27 [E27]
Durée de vie nominale	25 000 h
Nombre de cycles d'allumage	50 000
Type de lampe	LED
Référence de mesure de flux	Narrow Cone
Marquage CE	Oui
Conforme à RoHS	Oui
Données techniques de l'éclairage	
Code couleur	840 [CCT of 4000K]
Angle du faisceau (nom.)	25 degré(s)
Flux lumineux	820 lm
Intensité lumineuse (nom.)	2 400 cd
Désignation de la couleur	Blanc froid (CW)
Température de couleur corrélée (nom.)	4000 K
Efficacité lumineuse (nominale)	86,00 lm/W
Cohérence des couleurs	<6
Indice de rendu de couleur (IRC)	80

LLMF à la fin de la durée de vie nominale (nom.)	70 %
Flux lumineux dans un cône à 90 ° (nominal)	820 lm
Fonctionnement et électricité	
Fréquence linéaire	50 to 60 Hz
Fréquence d'entrée	50 à 60 Hz
Consommation électrique	9,5 W
Courant lampe (nom.)	48 mA
Puissance équivalente	75 W
Heure de démarrage (nom.)	0,5 s
Temps de chauffe à 60 %	0,5 s
Facteur de puissance (fraction)	0,85
Tension (nom.)	220-240 V
Température	
Température maximale du produit (nom.)	70 °C

# Lampes MASTER LEDspot PAR20/30/38

## Commandes et gradation

Variation de l'intensité lumineuse Uniquement avec certains variateurs

## Mécanique et boîtier

Forme de la lampe PAR30S [PAR 3,75 pouces/95 mm court]

## Approbation et application

Classe d'efficacité énergétique F  
 Adapté à l'éclairage d'accentuation Oui  
 Consommation d'énergie kWh/1 000 h 10 kWh  
 Numéro d'enregistrement EPREL 391929  
 EyeComfort Oui

## Données du produit

Nom du produit de la commande	MAS LEDspot CLA D 9.5-75W 840 PAR30S 25D
Nom de produit complet	MAS LEDspot CLA D 9.5-75W 840 PAR30S 25D
Code EOC	871869976864500
Code de commande	76864500
Code 12NC	929002338802
Quantité par pack	1
Code EAN – Produit/Boîte	8718699768645
Conditionnement par carton	6
Codes EAN/UPC - Boîte	8718699768652

## Schéma dimensionnel

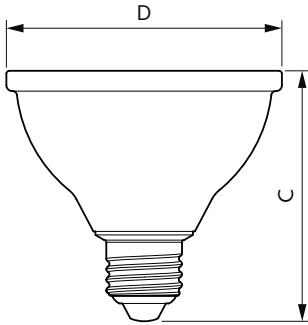

Product	D	C
MAS LEDspot CLA D 9.5-75W 840 PAR30S 25D	96 mm	88 mm

## Données photométriques

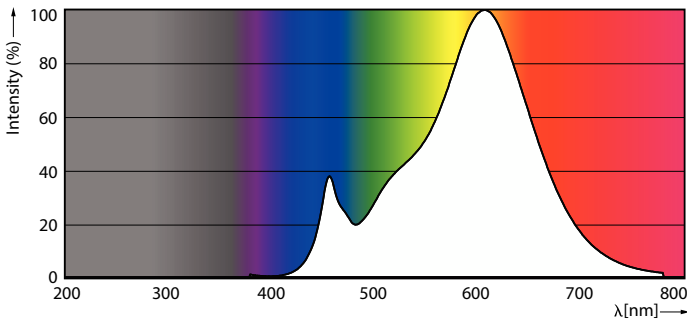

Spectral Power Distribution Colour - MAS LEDspot CLA D 9.5-75W 840 PAR30S 25D

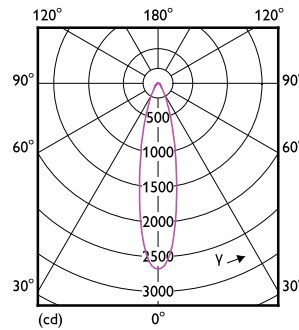

Light Distribution Diagram - MAS LEDspot CLA D 9.5-75W 840 PAR30S 25D

# Lampes MASTER LEDspot PAR20/30/38

## Données photométriques

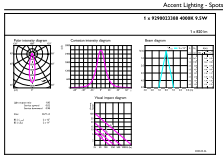

Accent Lighting Spots - MAS LEDspot CLA D 9.5-75W 840 PAR30S 25D

## Durée de vie



Life Expectancy Diagram - MAS LEDspot CLA D 9.5-75W 840 PAR30S 25D

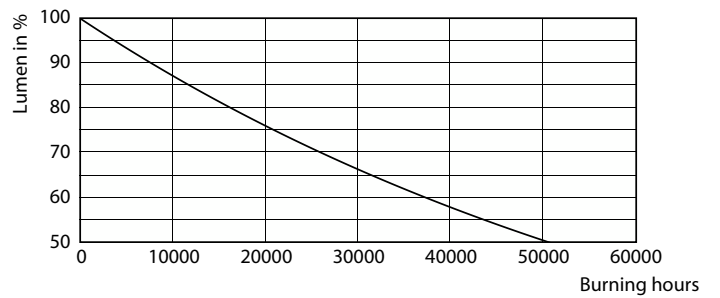

Lumen Maintenance Diagram - MAS LEDspot CLA D 9.5-75W 840 PAR30S 25D

