

# HID-PrimaVision CDM

## HID-PV C 100 /I CDM 220-240V SOFT START

L'appareillage PrimaVision Power a été conçu pour assurer des performances optimales aux lampes CDM de 100 et 150 W, convenant ainsi parfaitement aux situations où une intensité élevée est indispensable.

### Données du produit

Fonctionnement et électricité	
Tension d'entrée	220 à 240 V
Fréquence linéaire	50 to 60 Hz
Fréquence d'entrée	50 à 60 Hz
Courant de fuite (max.)	0,25 mA
largeur d'impulsion du courant d'appel	0,40 ms
Pic de courant d'appel (max.)	40 A
Nombre de produits sur disjoncteur (16 A type B) (nom.)	17
Câblage	
Longueur de câble entre l'appareil et la lampe	2 m
Type de connecteur	Insertion
Température	
Gamme de températures ambiantes	-20 °C à 45 °C
Durée de vie à la température du produit (nom.)	75 °C
Température maximale du produit (max.)	75 °C
Mécanique et boîtier	
Corps du luminaire	/I

Approbation et application	
Indice de protection	IP20 [Protection des doigts]
Norme de sécurité	EN60928, 60926
Norme environnementale	ISO 14001
Homologation	Marquage CE Certificat ENEC
Données du produit	
Nom du produit de la commande	HID-PV C 100 /I CDM 220-240V 50/60Hz G5
Nom de produit complet	HID-PV C 100 /I CDM 220-240V SOFT START
Code EOC	872790089951100
Code de commande	89951100
Code 12NC	913700656366
Quantité par pack	1
Code EAN – Produit/Boîte	8711500881847
Conditionnement par carton	10
Codes EAN/UPC – Boîte	8727900899511

## HID-PrimaVision CDM

### Schéma dimensionnel

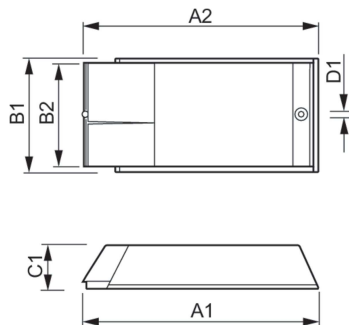

Product	D1	C1	A1	A2	B1	B2
HID-PV C 100 /I CDM 220-240V 50/60Hz G5	4,8 mm	34,2 mm	223,9 mm	206 mm	82,7 mm	38,6 mm

