



Ledinaire Downlight

DN060B LED8S/840 PSU WH

Ledinaire Downlight, 9 W, 800 lm, 4000 K, Opale

La gamma LEDINAIRE offre una selezione degli apparecchi per illuminazione LED più richiesti e disponibili in commercio, dotati dell'elevato livello di qualità Philips a un prezzo vantaggioso. Affidabile, efficiente e accessibile: semplicemente ideale.

Dati del prodotto

Informazioni generali	
Sorgente luminosa sostituibile	No
Unità elettrica/alimentatore	-
Lighting Technology	LED
Tier	Valore
Periodo di garanzia	3 anni

Dati tecnici di illuminazione	
Flusso luminoso	800 lm
Temperatura del colore correlata	4000 K
Efficienza luminosa (specificata) (Nom)	89 lm/W
Indice di resa cromatica (CRI)	>80
Colore sorgente luminosa	840 bianco neutro
Apparecchio d'illuminazione a luce diffusa	110°

Funzionamento e parte elettrica	
Tensione in ingresso	Da 220 a 240 V
Frequenza di linea	50 or 60 Hz
Frequenza di ingresso	50 o 60 Hz
Consumo energetico	9 W
Fattore di potenza (frazione)	0.9

Connessione	Connettore 2 poli
-------------	-------------------

Temperatura	
Range temperatura ambiente	Da 0 a +35 °C

Controlli e dimmerazione	
Dimmerabile	No
Driver/unità di potenza/trasformatore	Unità di alimentazione (On/Off)

Meccanica e corpo	
Materiale del corpo	Plastica
Materiale del riflettore	Acciaio
Materiale ottico	Policarbonato
Materiale fissaggio	Acciaio inossidabile
Colore alloggiamento	Bianco
Finitura copertura ottica/lenti	Opale
Lunghezza complessiva	175 mm
Larghezza complessiva	175 mm
Altezza complessiva	100 mm
Diametro complessivo	173 mm

Ledinaire Downlight

Dimensioni (Altezza x Larghezza x Profondità) 100 x 175 x 175 mm

Approvazione e applicazione

e una gestione termica IP20 [Protetto contro l'accesso con un dito]

Codice di protezione dagli impatti meccanici IK02 [0,2 J standard]

Classe di protezione IEC: Classe di isolamento I

Performance iniziale (conforme a IEC)

Cromaticità iniziale (0.38, 0.38) SDCM <5

Tolleranza consumo energetico +/-10%

Performance nel tempo (conforme a IEC)

Frequenza di guasto dell'alimentatore di controllo alla vita utile media di 50.000 h 7,5 %

Mantenimento lumen alla vita utile media* 50.000 ore L65

Condizioni di applicazione

Temperatura ambiente performance Tq 25 °C

Dati del prodotto

Nome prodotto ordine DN060B LED8S/840 PSU WH

Nome completo prodotto DN060B LED8S/840 PSU WH

Full EOC 871016330664399

Codice d'ordine 30664399

Codice materiale (12NC) 911401532231

Codice locale 30664399

Numeratore SAP - Quantità per confezione 1

EAN/UPC - Prodotto/scatola 8710163306643

Numeratore - Confezioni per scatola esterna 12

EAN/UPC - Case 8710163306926

Disegno tecnico

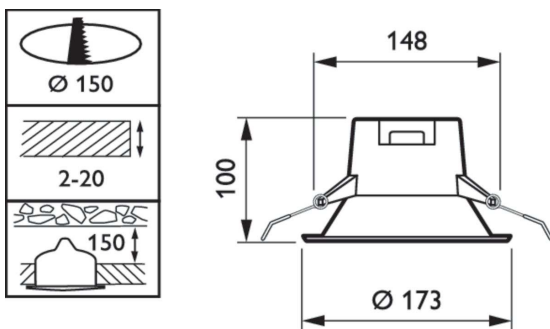

Fotometrie

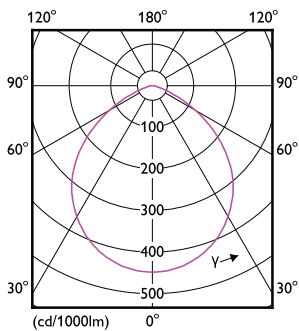

Light Distribution Diagram - DN060B LED8S/840 PSU WH

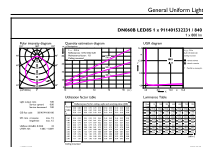

General uniform lighting - DN060B LED8S/840 PSU WH

Ledinaire Downlight

